



DAYCO

DAYCO AFTERMARKET TECHNICAL INFORMATION

Subject: KTB531

N° : TI0276IT

Data : 03/10/2016

OPEL - VAUXHALL

ASTRA - CORSA - MERIVA - MOKKA - ZAFIRA 1.7CDTI

Mtr. A17D - A17TDC - A17DTE - A17DTF - A17DTJ - A17DTR - A17DTS - Z17DT - Z17DTJ - Z17DTR

Il Kit distribuzione KTB531 prevede:

- una cinghia di distribuzione 94947 con 131 denti, larga 25 mm (OES 636227)
- un tenditore ATB2546 (OES 5636403)
- un Idler ATB2516 (OES 636584)

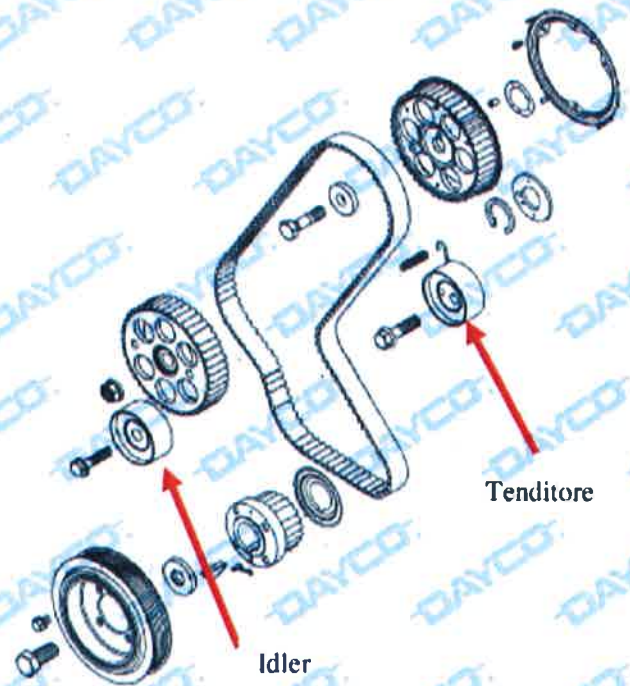

Tenditore



Idler

"OSSERVARE LE INDICAZIONI DEL COSTRUTTORE DEL VEICOLO"

Il presente documento è di proprietà esclusiva di Dayco Europe S.r.l. a Socio Unico. Tutti i diritti di pubblicazione, uso e riproduzione del presente documento sono esclusivamente riservati a Dayco Europe S.r.l. a Socio Unico.

1 / 3



Idler



PROCEDURA DI MONTAGGIO E TENSIONAMENTO TENDITORE

- Verificare che le viti di fissaggio nel pignone albero a camme (A) e nel pignone pompa iniezione (B) siano in posizione corretta.
- Verificare che la tacca del pignone albero motore sia allineata come in Fig. 1
- Posizionare il nuovo tenditore, agganciando la molla. Preccaricarlo con la chiave a brugola girandola in direzione antioraria
- Bloccare il tenditore in questa posizione. In questo modo si consente il montaggio agevole della cinghia che deve avvenire in senso orario.
- Allentare la vite di fissaggio del tenditore.
- Togliere le viti di fissaggio nel pignone albero a camme (A) e nel pignone pompa iniezione (B)
- Ruotare l'albero motore di 60° in senso antiorario.
- Bloccare la vite di serraggio del tenditore con la coppia di 38 Nm.

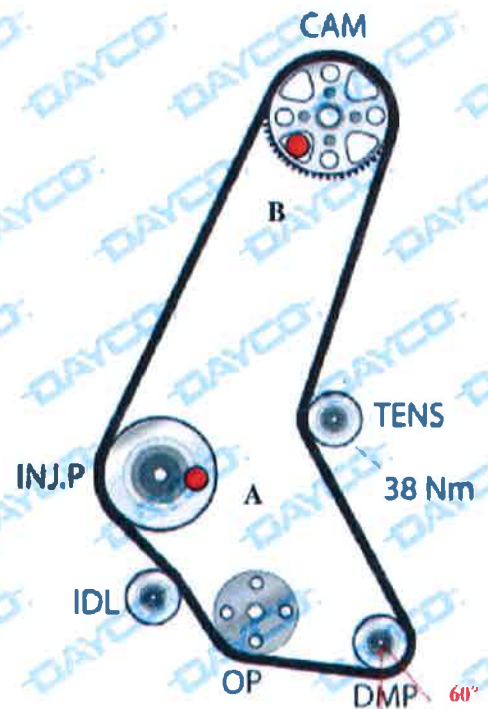
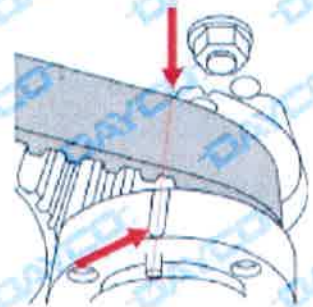

Fig. 1



"OSSERVARE LE INDICAZIONI DEL COSTRUTTORE DEL VEICOLO"

Il presente documento è di proprietà esclusiva di Dayco Europe S.r.l. a Socio Unico. Tutti i diritti di pubblicazione, uso e riproduzione del presente documento sono esclusivamente riservati a Dayco Europe S.r.l. a Socio Unico.

- Ruotare l'albero motore per sei giri + 60° in senso orario fino ad allineare le tacche di fasatura come in Fig.1. Verificare che le viti di fissaggio A e B possano essere inserite liberamente.
- Rimontare gli altri componenti in ordine inverso a quello di smontaggio.
- Montare la puleggia albero motore
- Serrare le viti di fissaggio della puleggia albero motore con la coppia di 20 Nm.

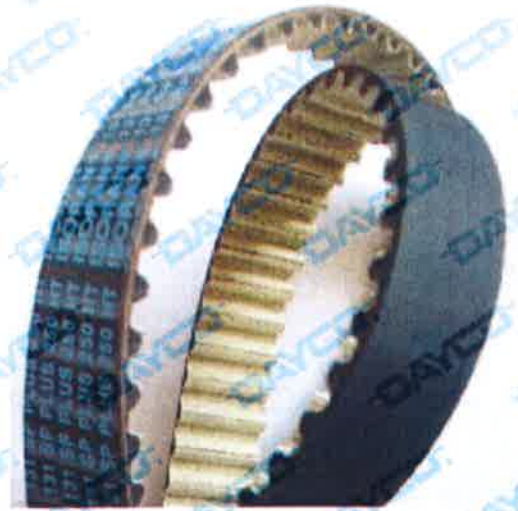

Descrizione	OES n°	Dayco n°	Dayco Kit
Cinghia distribuzione	636227	94947	KTB531
Tenditore	5636403	ATB2546	
Idler	636584	ATB2516	
Kit distribuzione	1606384	KTB531	